

已发布： 22-六月-2011

前悬架 - 前横向稳定杆 全轮驱动

拆卸和安装

拆卸

 小心： 必须在车辆重量由悬架系统支撑的情况下，拧紧螺母和螺栓。

注意： 如果需要，只能使用清洁的水作为衬套的润滑剂。

注意： 该程序中的拆卸步骤可能包括安装的详细信息。

1.  警告： 确保采用车轴支架支撑好车辆。

举升并支撑好车辆。

2. 卸下前轮和轮胎。

参阅： [车轮和轮胎](#) (204-04 车轮和轮胎, 拆卸和安装)。

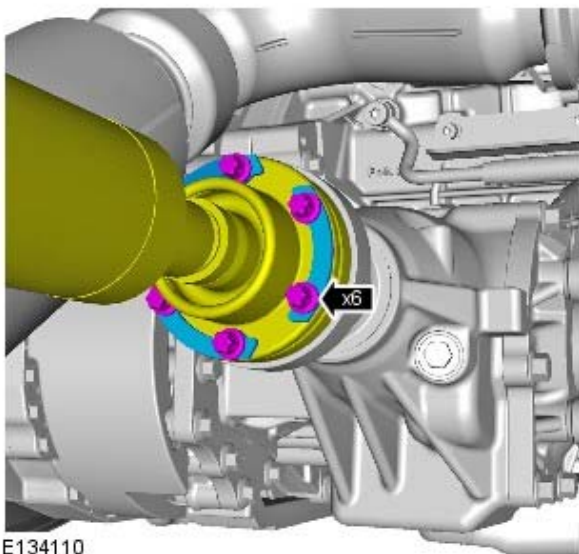

E134110

3.  小心： 确保安装新螺栓。

- 扭矩: 40 Nm
- 使用合适的扎紧带，固定驱动轴。

4. 参阅： [催化转化器](#) (309-00A 排气系统 - GTDi 2.0 升汽油机, 拆卸和安装)。
参阅： [催化转化器 - 车辆未配备： 柴油微粒过滤器\(DPF\)](#) (309-00B 排气系统 - TD4 2.2 升柴油机, 拆卸和安装)。
参阅： [催化转化器 - 车辆配备： 柴油微粒过滤器\(DPF\)](#) (309-00B 排气系统 - TD4 2.2 升柴油机, 拆卸和安装)。

5.  警告： 确保安装一个新螺母。

 小心： 确保球接头球状物不旋转。

- 扭矩: 60 Nm
- 对另一侧重复上述步骤。

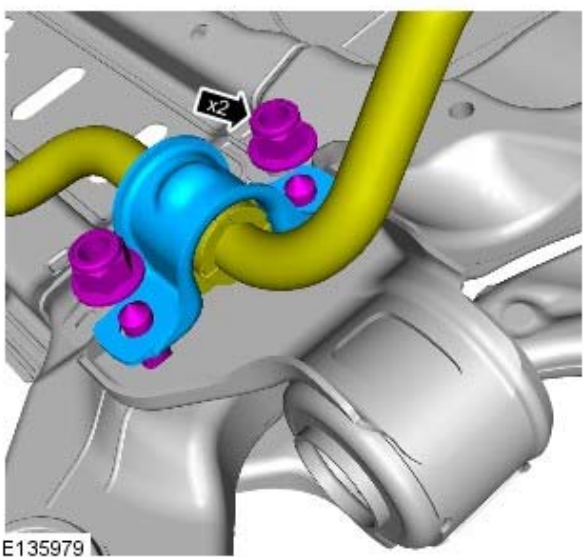
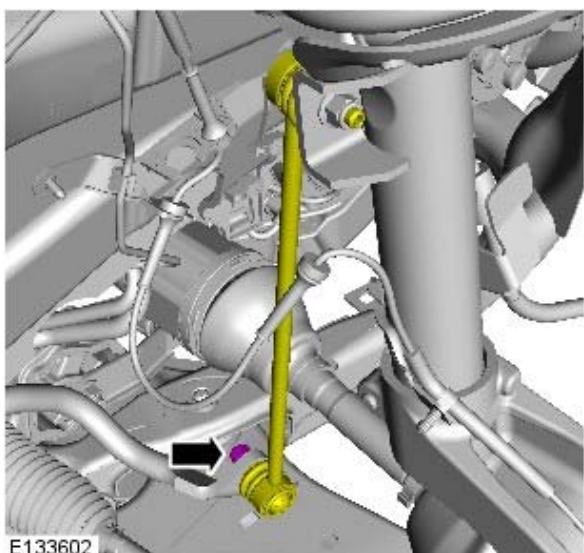

6.  警告：确保安装新螺母。
- 扭矩: 175 Nm
 - 对另一侧重复上述步骤。

7. 注意：为清晰起见，图中略去了副架。

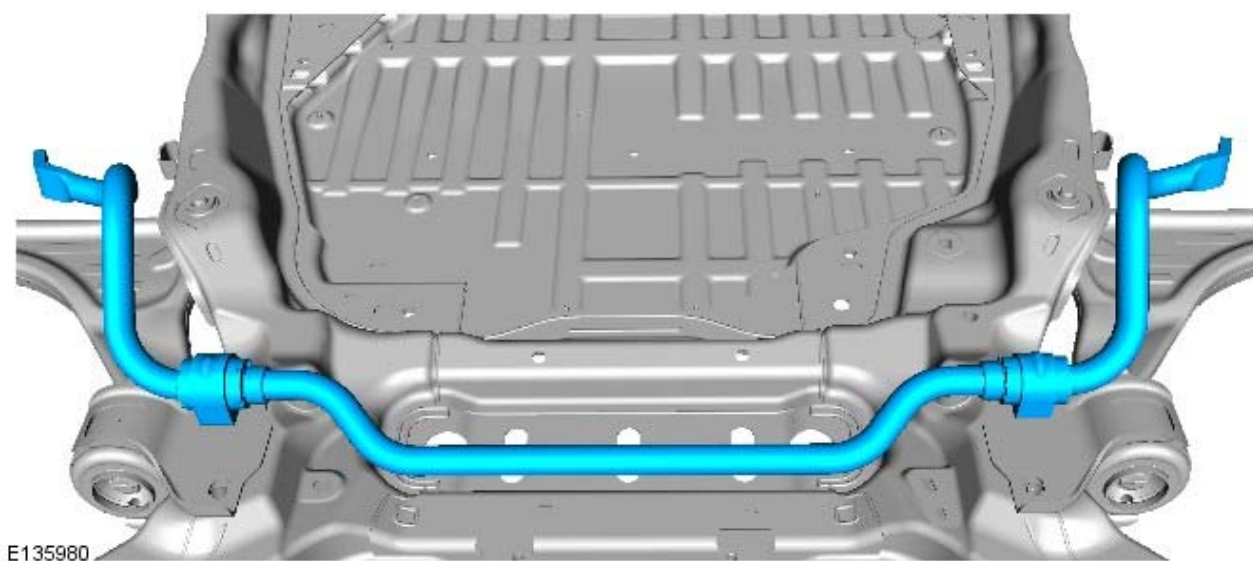

8. 检查元件，如果有损坏或磨损，则安装新元件。

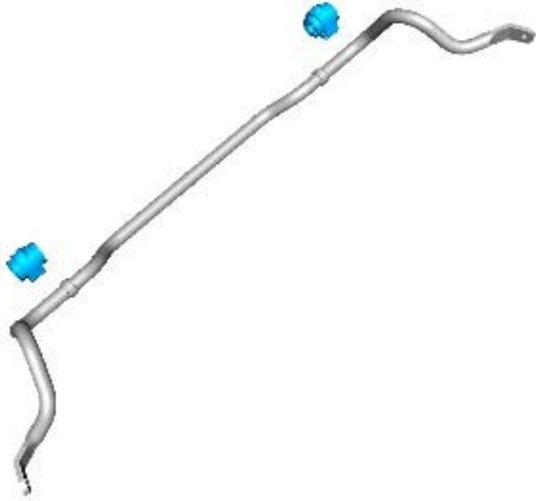

E135981

安装

1. 要进行安装，请按拆卸顺序反向执行。